

## 滚动轴承用螺母

## 滚动轴承用螺母(紧定套及轴用)-AN11

参数信息:

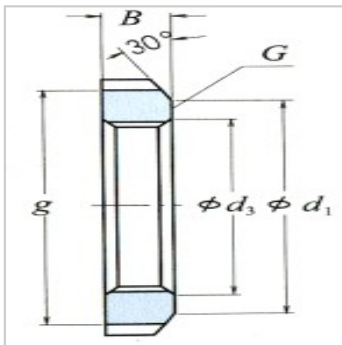
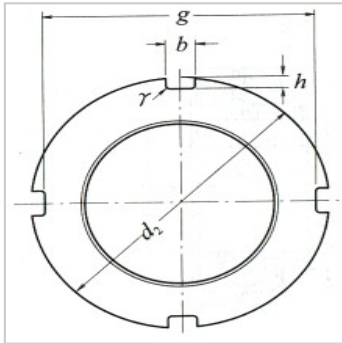

型号：	AN11
螺纹规格 G：	M55 × 2
标准尺寸：	
d：	75
d：	67
g：	69
b：	7
h：	3
d：	56
B：	11
r(最大)：	0.5
(参考)：	0.158
紧定衬(1)套型号：	11
螺母的型号：	AW11X
轴径(轴用)：	55