

滚动轴承用螺母

滚动轴承用螺母(紧定套及轴用)-AN15

参数信息:

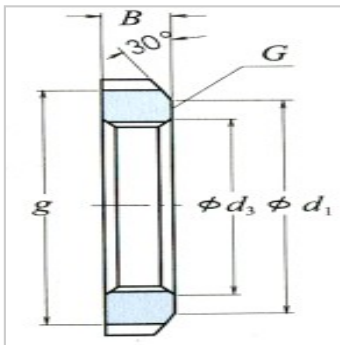
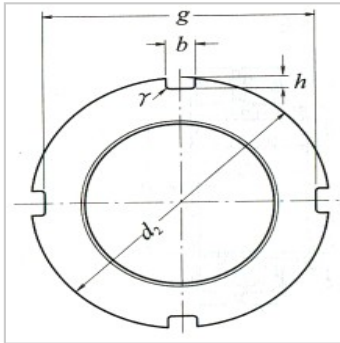

型号： AN15

螺纹规格 G： M75 × 2

标准尺寸：

d： 98

d： 90

g： 91

b： 8

h： 3.5

d： 76

B： 13

r(最大)： 0.5

(参考)： 0.287

紧定衬(1)套型号： 15

螺母的型号： AW15X

轴径(轴用)： 75