

滚动轴承用螺母

滚动轴承用螺母(紧定套及轴用)-AN06

参数信息:

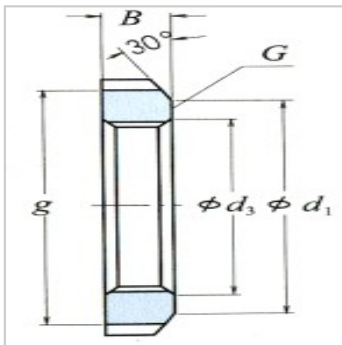
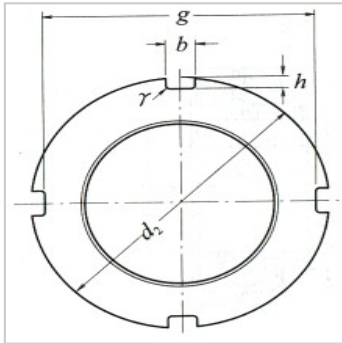

型号：	AN06
螺纹规格 G：	M30 × 1.5
标准尺寸：	
d：	45
d：	38
g：	41
b：	5
h：	2
d：	30.8
B：	7
r(最大)：	0.4
(参考)：	0.043
紧定衬(1)套型号：	06
螺母的型号：	AW06X
轴径(轴用)：	30