

## 滚动轴承用螺母

## 滚动轴承用螺母(紧定套及轴用)-AN10

参数信息:

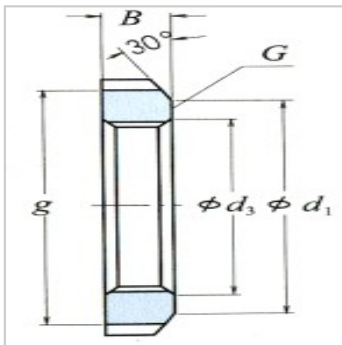
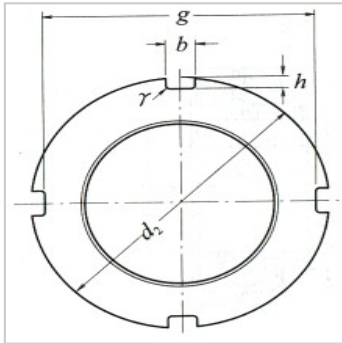

型号：	AN10
螺纹规格 G：	M50 × 1.5
标准尺寸：	
d：	70
d：	61
g：	65
b：	6
h：	2.5
d：	50.8
B：	11
r(最大)：	0.5
(参考)：	0.148
紧定衬(1)套型号：	10
螺母的型号：	AW10X
轴径(轴用)：	50